

MODELOS DA SÉRIE PFC

FRITADEIRA DE BANCADA SEM VENTILAÇÃO/SEM COIFA



Advanced by Design



- AUTOVENTILAÇÃO
- INODORA
- FILTRAGEM DE AR TIPO HEPA
- SUPRESSÃO DE INCÊNDIO INTEGRADA
- CONTROLES PROGRAMÁVEIS
- FÁCIL DE LIMPAR
- COMPACTA
- GRANDE VOLUME DE PRODUÇÃO
- DESIGN MODULAR



PERFECT FRY COMPANY LLC
Endereço Postal:
Caixa Postal 501
Concord, NH 03302-0501
Endereço para Entregas:
10 Ferry St.
Concord, NH 03301

INFORMAÇÕES GERAIS:
Telefone: 1-603-225-6684
Fax: 1-603-225-8472
L10-378 R5

www.PerfectFry.com

A referência em fritadeiras sem ventilação



WhatsApp 11 97602 2503

ESPAÇAMENTOS

ESPAÇAMENTOS

1" no entorno e 0" no topo



DIAGRAMA DE FLUXO DE AR



TABELA DE ESPECIFICAÇÕES

MODELO	PFC570	PFC375	PFC570	PFC187
NÚMERO DE PEDIDO	Atendimento ao Cliente, 603(-225)-6684			
ALIMENTAÇÃO ELÉTRICA (volts)	240	240	208	120
CORRENTE (amperes)	24	16	27	16
CORRENTE DO CIRCUITO (amperes)	30	20	Mín. 30**	20
OPÇÃO DE CABOS	Cabo de Força, Conector NEMA 6-50	Cabo de Força, Conector NEMA 6-20	Cabo de Força, Conector NEMA 6-50	Cabo de Força, Conector NEMA 5-20
POTÊNCIA (quilowatt)	5,7	3,8	5,7	1,9
CAPACIDADE (lbs/h)*	60	45	60	30

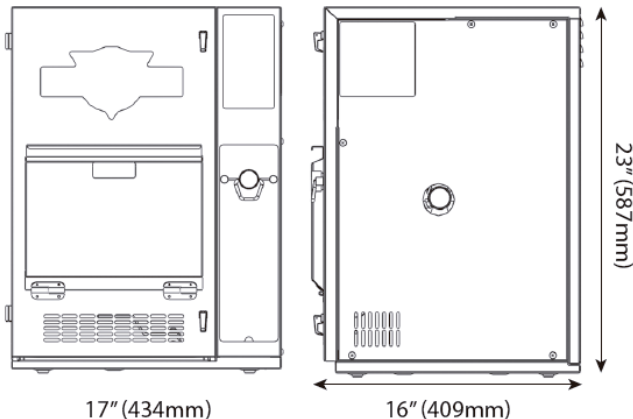
CESTOS

TAMPA DE CESTO OPCIONAL

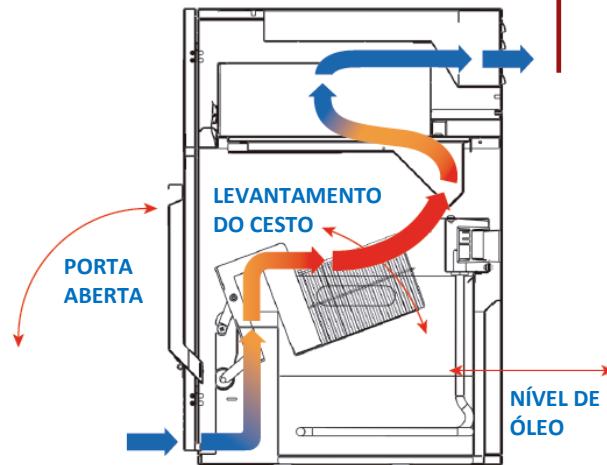
(vendida separadamente, nº da peça 6HT002)

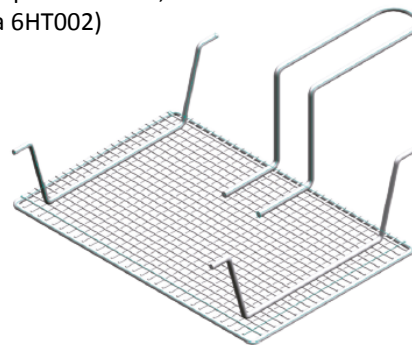

ESPECIFICAÇÕES GERAIS

(Todos os Modelos)

Modelos internacionais disponíveis mediante	Fase	Fase
*Com base em batata frita de fritagem rápida de 1,5 minuto.	Ciclos	50/60 Hz
**Para uso em um circuito de ramificação individual com capacidade mínima de 30A. Para conectores de alimentação, use fio nº 10 AWG (classificado para 30A), no mínimo A fritadeira deve ser conectada corretamente a um circuito monofásico aterrado, exclusivo, de 208 VCA, de acordo com as normas e códigos de instalação locais.	Peso	80 lbs (36 kg)
	Peso com Embalagem	95 lbs (43 kg)
	Dimensões da Embalagem	Profundidade 22" (559 mm)
		Largura 22" (559 mm)
		Altura 27" (686 mm)
	Cubagem da Embalagem	7,56 ft ³ (0,214 m ³)
	Capacidades de Óleo	2 Galões Americanos (8 L)
	Construção	Aço Inoxidável 304
	***Opção de gabinete com trava também disponível	

EXTRAGRANDE

(32oz/6 porções)

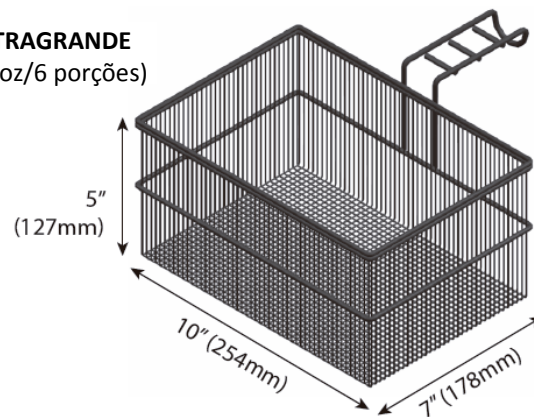

ESPECIFICAÇÕES SUJEITAS A ALTERAÇÕES SEM NOTIFICAÇÃO PRÉVIA.

© 2013 Perfect Fry Company LLC. IMPRESSO NOS ESTADOS UNIDOS.

L10-378 R5

WhatsApp 11 94543 7625

