

ESTE DESENHO É DE PROPRIEDADE DA TOPEMA IND. COM. LTDA., ESTANDO TODOS SEUS DIREITOS RESERVADOS, NÃO PODENDO SER COPIADO PARCIAL OU INTEGRALMENTE SEM PREVIA AUTORIZAÇÃO

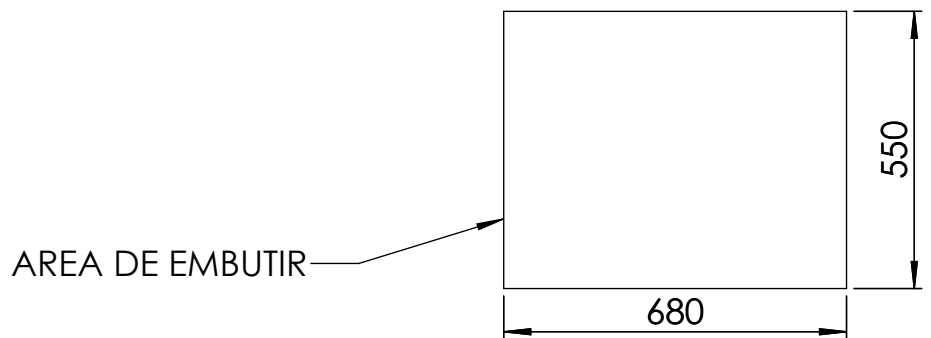

NOTAS:
PISTA EM VIDRO TEMPERADO
CONTROLADORA MOVEL RASGO DE 45X125mm
AREA REFRIGERADA 660X535mm
CORTE P/ EMBUTIR 680X550mm
POTENCIA 1/3hp
Tensão 220V
Necessario ponto de esgoto'
Cores do Vidro: Preto, Grafite e Branco.
Cabo de alimentação: 1,2 m

WhatsApp 11 94543 7625

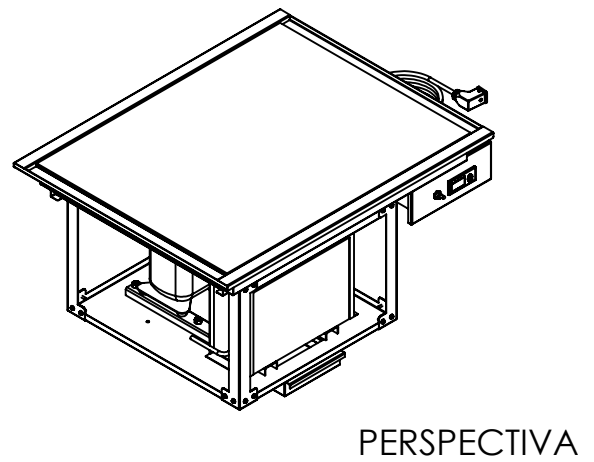
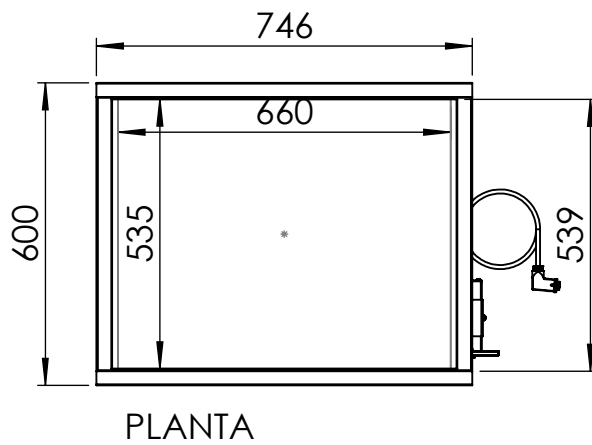
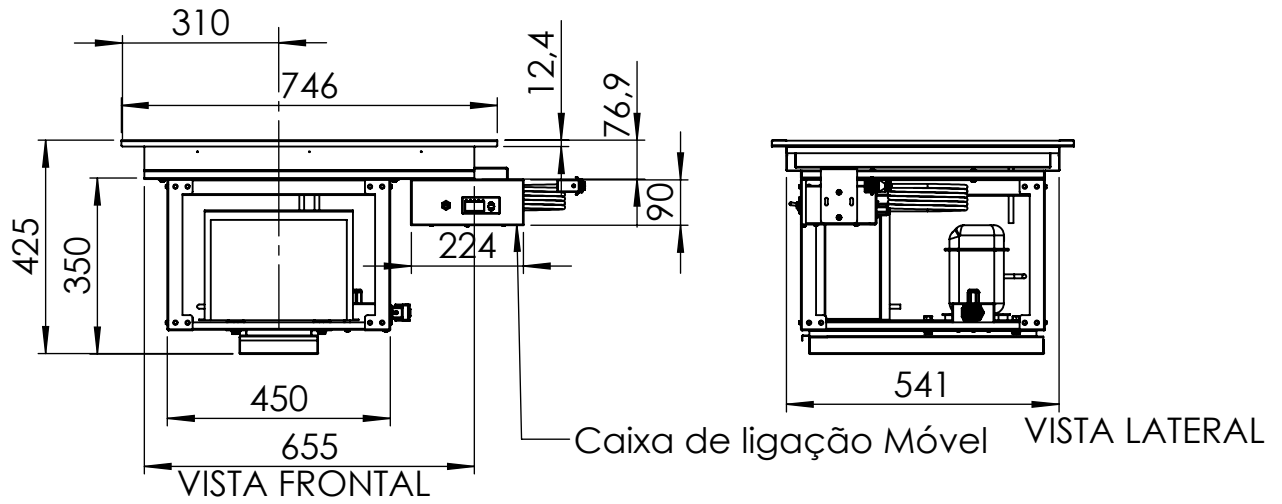

CLIENTE: TOPEMA
DESCRIÇÃO: EXPOSITOR REFRIGERADO KMF TOPEMA DE ENCAIXE 2 GN'S
OP: ITEM: QTD.:

| | |
|------------|---------|
| PROJ.: | ESCALA: |
| DES.: | DATA: |
| DESENHO N° | REV. |