

ESTE DESENHO É DE PROPRIEDADE DA TOPEMA IND. COM. LTDA., ESTANDO TODOS SEUS DIREITOS RESERVADOS. NÃO PODENDO SER COPIADO PARCIAL OU INTEGRALMENTE SEM PREVIA AUTORIZAÇÃO

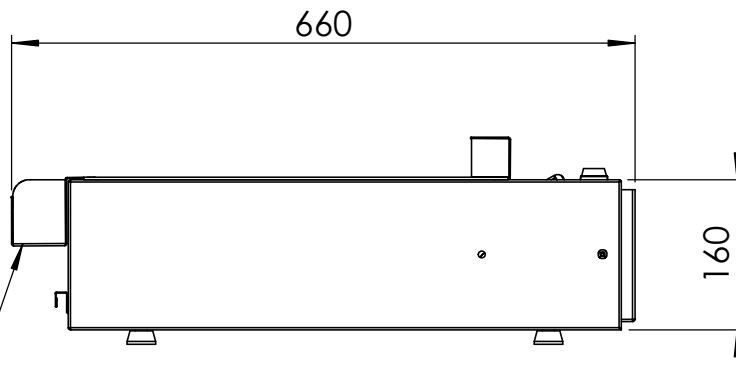

SUPORE DE EMBALAGENS
(PACKING SUPPORT)

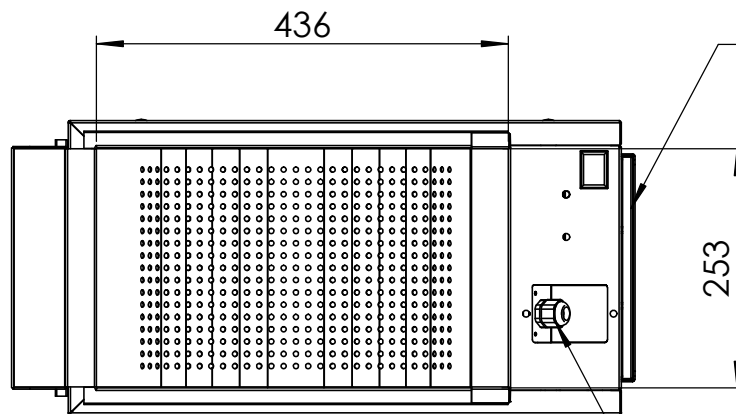
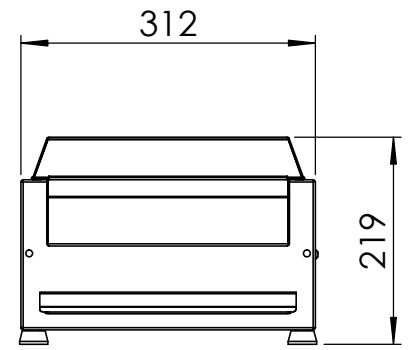

FILTRO TELA REMOVIVEL
PARA LIMPEZA.
(REMOVABLE SCREEN FILTER
FOR CLEANING.)

SAIDA PARA ALIMENTAÇÃO
(OUTPUT FOR FOOD)

DADOS TÉCNICOS:
MATERIAL, AÇO INOX 201.
ACABAMENTO, POLIDO E ESCOVADO.
TENSÃO EM 220V.
POTÊNCIA 1000W CORRENTE 5A.
CONSUMO DE 500W/h.
BANDEJA COLETORES DE RESÍDUOS.
CESTO PERFURADO REMOVIVEL.
SAPATAS DE BORRACHA REGULAVEIS.
SUPORTE PARA EMBALAGENS.
THERMOSTATO P/ CONTROLE DE TEMPERATURA.
TEMPERATURA DE TRABALHO, 85°C.

TECHNICAL DATA:
MATERIAL, STAINLESS STEEL 201.
FINISH, POLISHED AND BRUSHED.
VOLTAGE IN 220V.
1000W POWER CURRENT 5A.
CONSUMPTION OF 500W / h.
WASTE COLLECTION TRAY.
REMOVABLE POCKET BASKET.
REGULAR RUBBER SHOES.
SUPORTE FOR PACKAGING.
THERMOSTAT FOR TEMPERATURE CONTROL.
WORKING TEMPERATURE, 85 ° C.

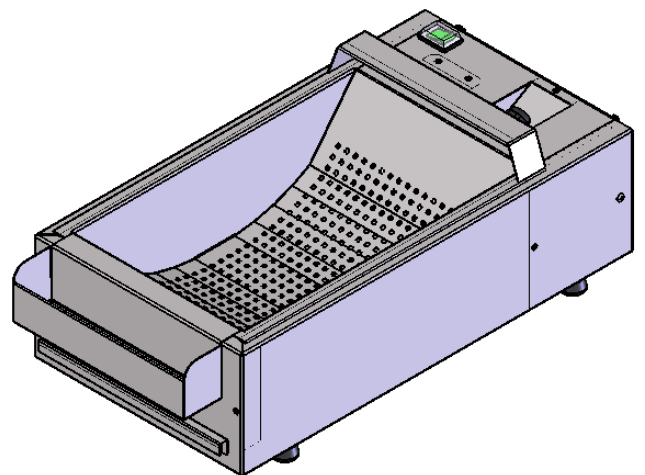

whatsApp 11 94543 7625



CLIENTE:
DESCRIÇÃO: ESTUFA AIR FRY COMPACTA
OP: ITEM: QTD.:

| | | | |
|------------|-----|---------|----------|
| PROJ.: | SSP | ESCALA: | S/E |
| DES.: | SSP | DATA: | 10/11/17 |
| DESENHO N° | | REV. | |